



albo[®] eSafe
Boîtes aux lettres pour colis

albo[®] Columna eSafe

Boîte aux lettres pour colis de forme élancée en aluminium

La Columna eSafe d'albo est une boîte aux lettres individuelle en aluminium en forme de colonne qui répond à la tendance croissante d'utilisation du commerce en ligne qui fait que les gens reçoivent de plus en plus de colis à la maison.

A l'avant la Columna eSafe d'albo comporte un clapet s'ouvrant vers l'intérieur pour le courrier et un compartiment pour les colis. Les deux clapets sont équipés d'une sécurité anti-vol. A l'intérieur la base est amovible de manière à pouvoir doubler le volume de courrier (idéal pendant les vacances). La plaque de base est pourvue de perforations pour l'écoulement de l'eau et d'un profil spécial pour éviter à votre courrier d'être endommagé par la condensation.

- Inoxydable
- Portes s'ouvrant vers le bas à l'arrière
- Portes équipées de serrures
- Convient pour des colis BPOST 4 - 5 - 6 - 7
- Convient pour des colis POST NL 1 - 2 - 3 - 4

Dimensions :

- Hauteur : 1100 mm
- Largeur : 314 mm
- Profondeur : 350 mm
- Poids maximum – colis : 2 kg
- Dimensions max. – colis : 320 x 230 x 115 mm

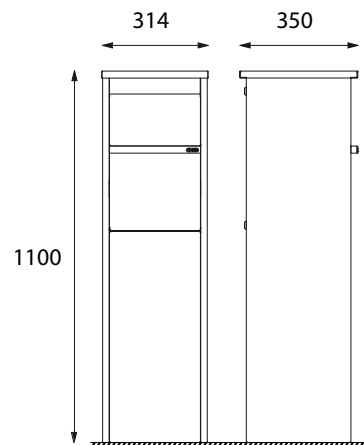

Face avant



Face arrière

albo[®] Fenix eSafe

La boîte aux lettres design pour colis

La Fenix eSafe d'albo à la forme épurée est une boîte aux lettres design pour colis. Cette boîte aux lettres en aluminium répond à la tendance croissante d'utilisation du commerce en ligne qui fait que les gens reçoivent de plus en plus de colis à la maison. Cette boîte aux lettres combine une ligne moderne minimaliste à une haute qualité de finition.

La partie supérieure de la Fenix eSafe d'albo est équipée d'un compartiment quasi invisible pour les colis postaux. Ce compartiment comporte un dispositif anti-vol. A l'avant se trouve, comme pour la Fenix d'albo originale, un clapet vertical entièrement plat s'ouvrant vers l'intérieur. A l'intérieur la base est amovible de manière à pouvoir doubler le volume de courrier (idéal pendant les vacances). La plaque de base est pourvue de perforations pour l'écoulement de l'eau et d'un profil spécial pour éviter à votre courrier d'être endommagé par la condensation.

- Design épuré avec couvercle ouvrant invisible
- inoxydable
- clapet anti-vol
- Base amovible pour doubler le volume de courrier
- Joint d'amortissement
- Convient pour des colis BPOST 4 - 5 - 6 - 7
- Convient pour des colis POST NL 1 - 2 - 3 - 4

Options :

- Serrure électronique à combinaison chiffrée

Dimensions :

- Hauteur : 1240 mm
- Largeur : 360 mm
- Profondeur : 400 mm
- Poids max. – colis : 2 kg
- Dimensions max. – colis : 340 x 280 x 150 mm
- Ouverture du clapet (lettres) : 330 x 40 mm

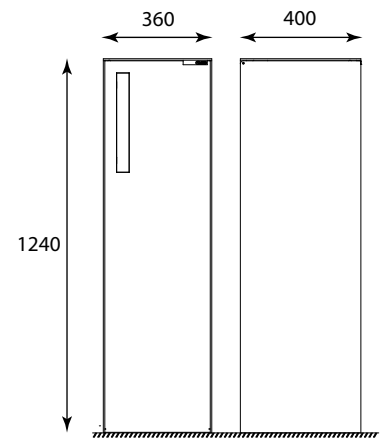

Face avant



Face arrière

albo[®] Boxis eSafe

Ensemble de boîtes aux lettres pour colis

La Boxis eSafe d'albo est la solution pour les ensembles de boîtes aux lettres pour colis dans des immeubles à appartements ou pour des casiers. Cette boîte aux lettres pour colis peut être utilisée individuellement ou pour un ensemble à l'usage des habitants d'un même immeuble.

La Boxis eSafe d'albo est équipée d'une serrure électronique noire à 4 chiffres intégrée de manière discrète dans la boîte aux lettres. Ce code peut être mentionné lors de la commande en ligne, ce qui permet de l'indiquer sur la note d'envoi du service de livraison. Une fois que le colis est livré, l'utilisateur peut changer son code.

- Inoxydable
- Porte s'ouvrant sur la droite à l'avant
- Existe en modèle mural ou sur pieds
- Serrure électronique
- Convient pour des colis BPOST 4 - 5 - 6 - 7
- Convient pour des colis POST NL 1 - 2 - 3 - 4

Option :

- Serrure sur la droite

Dimensions :

- Hauteur : 400 mm
- Largeur : 310 mm
- Profondeur : 240 mm
- Poids max. – colis : 35 kg
- Dimensions max. - colis : 320 x 220 x 190 mm

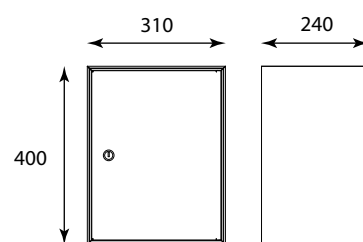

www.albo.be